



Electrolux



electrolux.com/register

AR دليل المستخدم | سطح الموقد

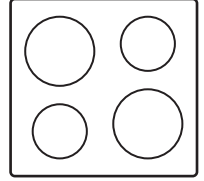

KIS97550IT



مرحبًا بكم في إلكترولوكس! نشكرك على اختيارك لجهازنا.

الحصول على نصائح الاستخدام، والكتيبات الترويجية، واستكشاف المشكلات وإصلاحها، ومعلومات الصيانة والإصلاح:

www.electrolux.com/support



عرضة للتغيير بدون إشعار

المحتويات

1. معلومات الأمان..... 2
2. تعليمات الأمان..... 4
3. التركيب..... 6
4. وصف المنتج..... 8
5. قبل الاستخدام الأول..... 10
6. الاستخدام اليومي..... 10
7. وظائف إضافية..... 15
8. تلميحات ونصائح..... 17
9. العناية والتنظيف..... 19
10. استكشاف الأعطال وإصلاحها..... 20
11. البيانات الفنية..... 22
12. كفاءة الطاقة..... 23
13. المخاوف البيئية..... 23

1. ⚠ معلومات الأمان

قبل تركيب الجهاز واستخدامه، يرجى قراءة التعليمات الواردة بعناية. المصنع ليس مسؤولاً عن أي إصابات أو أضرار تقع نتيجة للتركيب أو الاستخدام غير الصحيح. احتفظ دائماً بالتعليمات في مكان آمن ويمكن الوصول إليه للرجوع إليها مستقبلاً.

1.1 أمان الأطفال والأشخاص الضعفاء

- يمكن استخدام هذا الجهاز بمعرفة الأطفال بدءاً من سن 8 سنوات فما فوق والأشخاص الذين يعانون من ضعف في القدرات البدنية أو الحسية أو العقلية أو عدم الخبرة أو المعرفة شريطة توفير الإشراف والتوجيه لهم فيما يتعلق باستخدام الجهاز بطريقة آمنة وفهم المخاطر ذات الصلة. يجب إبعاد الأطفال الأقل من 8 سنوات والأشخاص ذوي الإعاقات الشديدة والمعقدة إلا إذا توفر الإشراف المستمر.
- ينبغي الإشراف على الأطفال لضمان عدم عبثهم بالجهاز.
- قم بإبعاد كافة الأغلفة بعيداً عن تناول الأطفال وتخلص منها على نحو ملائم.

- تحذير: يصبح الجهاز وأجزاؤه التي يمكن الوصول إليها ساخنة أثناء الاستخدام. ابعد الأطفال والحيوانات الأليفة عن الجهاز عند الاستخدام وعند التبريد.
- إذا كان الجهاز يحتوى على إمكانية التأمين من الأطفال، يجب أن يتم تنشيطها.
- يجب ألا يقوم الأطفال بالتنظيف وصيانة المستخدم للجهاز بدون إشراف.

1.2 السلامة العامة

- هذا الجهاز مصمم لأغراض الطهي فقط.
- هذا الجهاز مصمم للاستخدام المنزلي الفردي في بيئة داخلية.
- يمكن استخدام هذا الجهاز في المكاتب، وغرف النزلاء في الفنادق، وغرف النزلاء في فنادق المبيت والإفطار، ودور النزلاء في المزارع، وأماكن الإقامة الأخرى المماثلة التي يقتصر استخدامه فيها على الاستخدام المنزلي (المعتاد).
- تحذير: يصبح الجهاز وأجزاؤه التي يمكن الوصول إليها ساخنة أثناء الاستخدام. يجب توخي الحذر لتفادي لمس عناصر التسخين.
- تحذير: إن الطهي دون إشراف على الموقد باستخدام دهون، أو زيوت قد يكون خطراً، ويؤدي إلى نشوب حريق.
- الدخان مؤشر على السخونة الزائدة. لا تستخدم الماء مطلقاً لإطفاء حريق الطهي. قم بإيقاف تشغيل الجهاز، وقم بتغطية اللهب ببطانية أو غطاء الحريق على سبيل المثال.
- تحذير: يجب عدم تزويد الجهاز بجهاز تحويل خارجي مثل مؤقت أو توصيله بدائرة يتم تشغيلها وإطفاؤها بانتظام باستخدام أداة.
- تنبيه: يجب الإشراف على عملية الطهي (حتى وظائف الطهي التلقائية).
- يجب الإشراف بشكل مستمر على عملية الطهي قصيرة الأجل.
- تحذير: خطر اندلاع حريق: لا تقم بتخزين أشياء على اسطح الطهي.
- لا ينبغي وضع الأشياء المعدنية، كالسكاكين، والشوكات، والأغطية، على سطح الموقد، فقد تصبح ساخنة.
- لا تستخدم الموقد قبل تركيب الهيكل المدمج.
- لا تستخدم رذاذ الماء ومنظف البخار في تنظيف الجهاز.
- بعد الاستخدام، أوقف تشغيل عنصر الموقد من خلال مفتاح التحكم به، ولا تعتمد على مكتشف الأواني.
- تحذير: إذا كان السطح متشققاً، أوقف تشغيل الجهاز لتجنب احتمال حدوث صدمة كهربائية. في حالة توصيل الجهاز بمصدر التيار مباشرة باستخدام صندوق الوصل، قم بإزالة المصهر لفصل الجهاز من مصدر الطاقة. في أي من الحالتين اتصل بمركز الخدمة المعتمد.

- في حالة تلف كبل الإمداد الكهربى، يجب استبداله من قبل المصنِّع أو مركز الصيانة المعتمد أو غيره من الأشخاص المؤهلين لتفادي التعرض للخطر.
- تحذير: لا تستخدم سوى واقيات الموقد المتوفرة من مصنِّع جهاز الطهي أو المشار إليها من قبل مصنع الجهاز في تعليمات الاستخدام كما هو مناسب لواقيات الموقد المدمجة في الجهاز. استخدام واقيات غير مناسبة يمكن أن يسبب حوادث.

2. تعليمات الأمان

2.2 التوصيل الكهربائي

2.1 التركيب

⚠ تحذير

هناك احتمال لنشوب حريق أو التعرض لصدمة كهربية.

⚠ تحذير

يجب ألا يقوم بتركيب هذا الجهاز إلا شخص مؤهل.

⚠ تحذير

خطر تعرض الجهاز للضرر أو التلف.

- يجب إجراء جميع التوصيلات الكهربائية بواسطة كهربائي.
- يجب تاريض توصيلات الجهاز.
- قبل إجراء أي عملية، تأكد من فصل الجهاز عن مصدر الطاقة.
- تأكد من أن المعايير المدونة على لوحة تصنيف الجهد متوافقة مع تصنيفات الجهد الكهربى لمصدر الطاقة الرئيسى.
- تأكد من تركيب الجهاز بشكل صحيح. قد يؤدي فك كابل أو قابس التيار الرئيسى (إن وجد) أو عدم تركيبه بالشكل الصحيح إلى سخونة طرفه للغاية.
- استخدم كابل التيار الكهربائي الرئيسى الصحيح.
- لا تدع كابل التيار الكهربائي الرئيسى يتشابك.
- تأكد من تركيب أداة الحماية من الصدمات.
- استخدم مشبك تخفيف الضغط على الكابل.
- تأكد من عدم ملامسة كابل أو قابس التيار الرئيسى (إن وجد) للجهاز وهو ساخن أو أواني الطهي الساخنة، وذلك عند توصيل الجهاز بمقبس.
- تجنب استخدام المشتركات الكهربائية متعددة القوابس وكابلات الإطالة.
- تأكد من عدم إتلاف قابس التيار الرئيسى (إن وجد) أو كابل التيار الرئيسى. اتصل بمركز الخدمة المعتمد لدينا أو فنى كهرباء لتغيير كابل التيار الرئيسى التالف.
- يجب تثبيت الحماية ضد الصدمة للأجزاء المكشوفة والمعزولة بطريقة لا يمكن إزالتها باستخدام أدوات.
- تجنب توصيل قابس التيار الرئيسى بالمقبس الرئيسى إلا بعد الانتهاء من التركيب. تأكد من حرية الوصول دون معوقات إلى قابس التيار الرئيسى بعد التركيب.
- إذا كان مقبس التيار الرئيسى مرتخيًا، فلا تمم بتوصيل قابس التيار الرئيسى.
- قم بإزالة جميع مواد التغليف.
- لا تقوم بتركيب جهاز تالف أو استخدامه.
- اتبع تعليمات التركيب الواردة مع الجهاز.
- حافظ على أدنى مسافة من الأجهزة والوحدات الأخرى.
- احذر دائمًا عند تحريك الجهاز لتقل وزنه. استخدم دائمًا قفازات أمان وحذاء مغلق.
- اعزل الأسطح المقطوعة للخزانة باستخدام مانع تسرب لمنع الرطوبة من التسبب في أي انتفاخ.
- قم بحماية الجزء السفلى من الجهاز من البخار والرطوبة.
- لا تقم بتركيب الجهاز بالقرب من باب أو أسفل النافذة. يمنع ذلك سقوط أواني الطهي الساخنة من على الجهاز عند فتح الباب أو النافذة.
- كل جهاز به مراوح تبريد بالأسفل.
- إذا كان الجهاز مثبتًا فوق درج:
 - لا تخزن أي قطع صغيرة أو أوراق يمكن أن تتسحب للداخل لأنها قد تؤدي إلى تلف مراوح التبريد أو إعاقة نظام التبريد.
 - احتفظ بمسافة 2 سم على الأقل بين أسفل الجهاز والأجزاء المحفوظة في الدرج.
- قم بإزالة أية ألواح فاصلة مثبتة في الكابينة أسفل الجهاز.

- يمكن أن تتسبب الأبخرة المتصاعدة من الزيت الساخن في حدوث احتراق.
- الزيت المستخدم، الذي ربما يحتوي على بقايا طعام، يمكن أن يتسبب في نشوب حريق عند درجة حرارة أقل من الزيت المستخدم لأول مرة.
- لا تضع منتجات قابلة للاشتعال أو مواد مبللة بمنتجات قابلة للاشتعال داخل الجهاز أو بالقرب منه أو عليه.

⚠ تحذير

خطر التعرض للجهاز للتلف.

- لا تبقى أواني الطهي الساخنة على لوحة التحكم لتجنب خطر الحروق.
- لا تضع غطاء إناء ساخن على السطح الزجاجي للموقد.
- لا تدع أواني الطهي تغلي حتى تجف.
- احرص على عدم سقوط الأشياء أو أدوات الطهي على الجهاز. يمكن أن يتلف السطح.
- لا تقم بتنشيط مناطق الطهي أثناء وجود أواني طهي فارغة أو بدون أدوات طهي.
- قد تتسبب أواني الطهي المصنوعة من حديد الزهر أو التي بها تلف من الأسفل في خدوش على الزجاج/السيراميك الزجاجي. قم دائما برفع هذه الأشياء عندما تنضطر إلى تحريكها على سطح الطهي.

2.4 العناية والتنظيف

- قم بتنظيف الجهاز بشكل منتظم لمنع تلف مادة السطح.
- أوقف تشغيل الجهاز ودعه حتى يبرد قبل قيامك بتنظيفه.
- نظف الجهاز وقطعة قماش ناعمة رطبة. لا تستخدم إلا المنظفات المحايدة. لا تستخدم منتجات كاشطة أو وسادات تنظيف كاشطة أو مذيبات أو أشياء معدنية، ما لم يذكر خلاف ذلك.

2.5 الصيانة

- لإصلاح الجهاز، اتصل بمركز الخدمة المعتمد.
- استخدم قطع الغيار الأصلية فقط.
- فيما يتعلق بالمصباح (المصابيح) داخل هذا المنتج ومصباح قطع الغيار التي تباع بشكل منفصل: هذه المصابيح مخصصة لتحمل أقصى ظروف مادية في الأجهزة المنزلية، مثل درجة الحرارة، الاهتزاز، الرطوبة، و أنها مخصصة للإشارة إلى معلومات خاصة بالحالة التشغيلية للجهاز. وهي ليست مخصصة للاستخدام في تطبيقات أخرى أو لإضاءة الغرف المنزلية.

- تجنب سحب كابل التيار الكهربائي لفصل الجهاز. احرص دائما على سحب قابس التيار الرئيسي.
- استخدم فقط أجهزة العزل الصحيحة: قواطع حماية الخطوط، والمنصهرات (المنصهرات اللولبية المزالة من الحامل)، وعواتق التسريب الأرضي، ومفاتيح التلامس.
- يجب أن يشتمل التركيب الكهربائي على جهاز عزل يسمح لك بفصل الجهاز عن مصدر الكهرباء الرئيسي عند كل الأقطاب. ويجب أن يتضمن جهاز العزل فتحة توصيل بعرض 3 ملم كحد أدنى.
- إذا ظهر الرمز E3 على الشاشة، فقم بفصل الموقد على الفور وتحقق مما إذا كان التوصيل الكهربائي وجهد التيار الكهربائي صحيحين.

2.3 الاستخدام

⚠ تحذير

خطر التعرض للإصابة، أو الحروق، أو الصدمة الكهربائية.

- لا تغير مواصفات هذا الجهاز.
- قم بإزالة جميع مواد التغليف والمصقات والطبقة الواقية (إن وجدت) قبل الاستخدام لأول مرة.
- تأكد من عدم انسداد فتحات التهوية.
- لا تترك الجهاز بدون رقابة أثناء التشغيل.
- اضبط نطاق الطهي على وضعية "إيقاف التشغيل" وذلك بعد كل مرة استخدام.
- لا تضع أدوات المائدة أو أغطية القدور على مناطق الطهي. يمكن أن تصبح ساخنة.
- لا تشغل الجهاز ويديك مبتلتان أو عندما يكون على تماس مع الماء.
- لا تستخدم الجهاز كسطح للعمل ولا تضع الطعام عليه مباشرة.
- في حال وجود أي تلف أو تشققات في سطح الجهاز، يجب فصله فوراً عن مصدر الطاقة لتجنب خطر التعرض لصدمة كهربائية.
- المستخدمون الذين بأجسامهم أجهزة تنظيم ضربات القلب يجب عليهم الابتعاد بمسافة لا تقل عن 30 سم من مناطق الطهي بالحث الحراري عندما يكون الجهاز قيد التشغيل.
- عندما تضع الطعام في زيت ساخن، فقد يتناثر.
- لا تستخدم رقائق الألومنيوم أو غيرها من المواد بين سطح الطهي وأواني الطهي، ما لم تحدد جهة التصنيع شيئاً آخر لهذا الجهاز.
- استخدم فقط الملحقات الموصى بها لهذا الجهاز من قبل الشركة المصنعة.

⚠ تحذير

خطر نشوب حريق وانفجار.

- قد تطلق الدهون والزيوت أبخرة قابلة للاشتعال عند تسخينها. أبقِ اللهب أو الأشياء الساخنة بعيداً عن الدهون والزيوت عندما تقوم بطهيها.

2.6 التخلص من الجهاز

- أفضل الجهاز عن مصدر التيار الرئيس.
- أفضل كبل الكهرباء الرئيسي القريبة من الجهاز وتخلص منها.

⚠ تحذير

خطر التعرض للإصابة أو الاحتراق.

- اتصل بالهيئة المحلية للحصول على معلومات حول كيفية التخلص من الجهاز.

3. التركيب

⚠ تحذير

يجب تركيب جميع التوصيلات الكهربائية بواسطة فني كهرباء مؤهل.

⚠ تنبيه

تُحظر التوصيلات بواسطة مقابس الاتصال.

⚠ تنبيه

لا تقم بثقب أو لحام طرفي السلك. هذا محظور.

⚠ تنبيه

لا تقم بتوصيل الكابل بدون كم طرف الكابل.

⚠ تحذير

راجع فصول الأمان.

3.1 قبل التركيب

قبل تركيب الموقد، اكتب المعلومات الموجودة أدناه من لوحة القياس. توجد لوحة القياس على الجزء السفلي من الموقد.

الرقم المسلسل

3.2 المواقد المدمجة

احرص على استخدام المواقد المدمجة فقط بعد تركيب الموقد في الوحدات المدمجة الصحيحة وأسطح العمل المطابقة للمعايير.

3.3 كابل التوصيل

- تم تزويد الموقد بكابل توصيل.
- لاستبدال الكابل الرئيسي التالف، استخدم نوع الكابل: H05V2V2-F والذي يتحمل درجة حرارة 90 ° م أو أعلى. يجب أن يحتوي السلك الفردي على مقطع عرضي أدنى وفقاً للجدول أدناه. اتصل بمركز الخدمة المحلي. لا يجوز استبدال كابل التوصيل إلا بواسطة كهربائي مؤهل.

توصيل أحادي الطور:

توصيل ثنائي الطور: ~400 فولت

5x1,5 مم² أو 3x4 مم²

5x1,5 مم² أو 4x2,5 مم²



أخضر - أصفر

أخضر - أصفر



N

أزرق وأزرق

أزرق وأزرق

N

L

أسود وبنّي

أسود

L1

بنّي

L2

2. إقطع شريط السدادة المرفق 3x10 مم إلى أربعة أشرطة. يجب أن يكون للأشرطة نفس طول الفطائر.

3.4 تركيب السدادة - التركيب المتكامل

1. قم بتنظيف السلال في سطح العمل.

التركيب في الأعلى

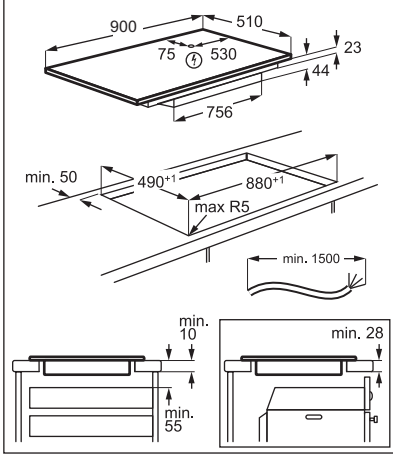

التركيب المتكامل

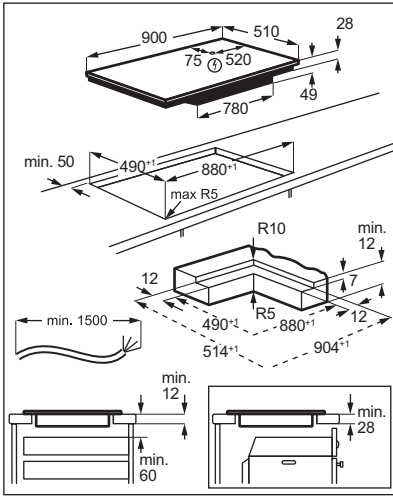

3. اقطع أطراف الشرائط بزواوية 45°. يجب تركيبها في زوايا الأرناب بدقة.
4. قم بتركيب الأشرطة في الفطائر. لا تمتد الشرائط. لا تقيد نهايات الشرائط واحداً فوق الآخر. بعد تجميع الموقد، قم بسد الفتحة المتبقية بين السيراميك الزجاجي وسط العمل بالسيليكون. تأكد من عدم سقوط السيليكون تحت السيراميك الزجاجي.

3.5 تركيب مانع التسرب - التركيب العلوي

1. نظف سطح العمل حول منطقة القطع.
2. قم بتثبيت شريط سدادة منع التسرب 2x6 مم المرفق بالحافة السفلية من الموقد على امتداد الحافة الخارجية للسيراميك الزجاجي. مع مراعاة عدم شد الشريط زيادة عن اللازم. تأكد من أن أطراف شريط السدادة موجودة في منتصف أحد جانبي الموقد.
3. أضف بعض المليمترات إلى الطول عندما تقطع شريط السدادة.
4. اجمع طرفي شريط السدادة معاً.

3.6 التجميع

إذا قمت بتركيب الموقد تحت غطاء، فيرجى قراءة تعليمات التركيب الخاصة بالغطاء لمعرفة المسافة الدنيا بين الأجهزة.

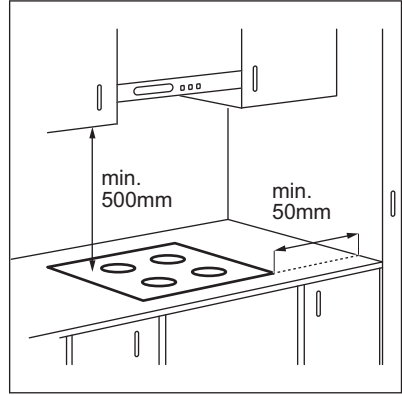

إذا تم تركيب الجهاز فوق درج، فربما تتسبب تهوية الموقد في رفع حرارة المواد المخزنة بالدرج أثناء عملية الطهي.

 **YouTube** www.youtube.com/electrolux
www.youtube.com/aeg

**How to install your Electrolux
Induction Hob - Worktop installation** 

ابحث عن الفيديو التعليمي "كيفية تركيب موقد الحث السطحي من Electrolux" عن طريق كتابة الاسم الكامل المشار إليه في الرسم أدناه.

 **YouTube** www.youtube.com/electrolux
www.youtube.com/aeg

**How to install your Electrolux
induction hob flush installation** 

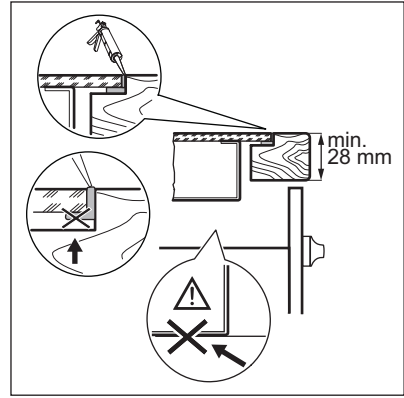

ابحث عن الفيديو التعليمي "كيفية تركيب موقد الحث من Electrolux - تركيب سطح الموقد" عن طريق كتابة الاسم الكامل المشار إليه في الرسم أدناه.

4. وصف المنتج

4.1 تخطيط سطح الطهي

- 1 منطقة الطهي بالحث الحراري
- 2 لوحة التحكم



للحصول على معلومات تفصيلية عن أحجام مناطق الطهي راجع "المواصفات التقنية".

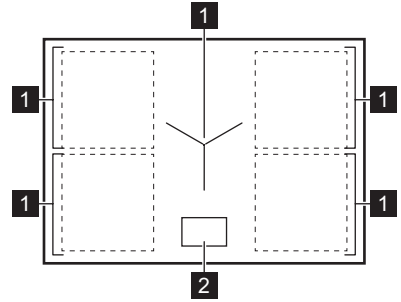

4.2 تخطيط لوحة التحكم

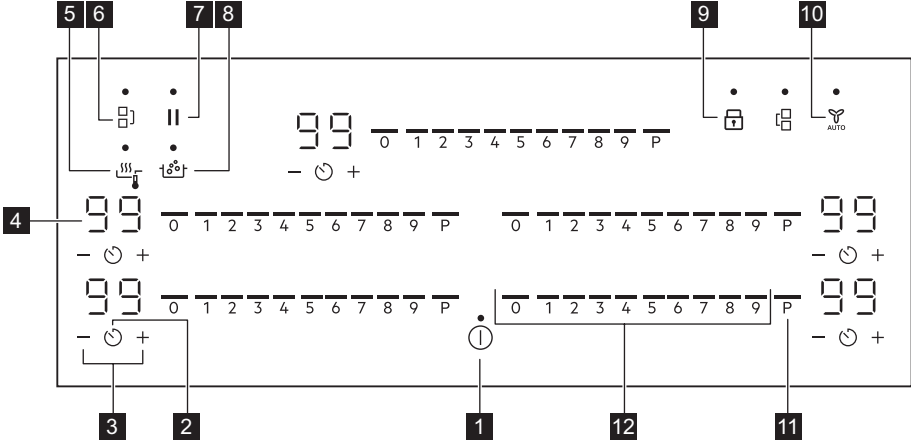

استخدم حقول الاستشعار لتشغيل الجهاز. توضح الشاشات والمؤشرات والأصوات الوظائف التي يتم تشغيلها. يحتوي السطح الزجاجي المضاد للخدش على قوام نهائي فريد قد يغير الطريقة التي تظهر بها رموز وعناصر واجهة المستخدم في ظروف إضاءة مختلفة.

حقل الاستشعار	الوظيفة	الوصف
1	تشغيل / إيقاف	لتشغيل الجهاز وتعطيله.
2	الموقت	لضبط الوظيفة.
3	- / +	لزيادة الوقت أو تقليله.
4	-	لعرض الوقت بالدقائق.
5	SenseFry	SenseFry. للقلبي باستخدام مستويات الحرارة متحكم بها تلقائياً، مخصصة لأنواع مختلفة من المواد الغذائية.
6	Bridge	لتشغيل الوظيفة وتعطيلها.
7	الإيقاف المؤقت	لتشغيل الوظيفة وتعطيلها.
8	@SenseBoil	@SenseBoil. لضبط درجة حرارة الماء تلقائياً حتى لا يغلي بمجرد وصوله إلى نقطة الغليان.
9	قفل / جهاز أمان الأطفال	لتأمين/إلغاء تأمين لوحة التحكم.
10	Hob ² Hood	لتفعيل وتعطيل الوضع اليدوي للوظيفة.
11	PowerBoost	لتفعيل الوظيفة.
12	شريط التحكم	لضبط إعداد حرارة.

4.3 مؤشرات الشاشة

المؤشر	الوصف
E + رقم	يوجد عطل.
OptiHeat Control (مؤشر الحرارة المتبقية من 3 خطوات): مستمر في الطهي/ الحفاظ على سخونة/ الحرارة المتبقية.	

5. قبل الاستخدام الأول



تنبيه

تأكد من أن الطاقة المحددة تناسب مصاهر تركيبات المنزل.

- P73 — 7350 وات الإعداد الافتراضي.
- P15 — 1500 وات
- P20 — 2000 وات
- P25 — 2500 وات
- P30 — 3000 وات
- P35 — 3500 وات
- P40 — 4000 وات
- P45 — 4500 وات
- P50 — 5000 وات
- P60 — 6000 وات



تنبيه

إذا كان مستوى الطاقة أقل من أو يساوي 2000 وات لا يمكنك تشغيل SenseBoil® أو SenseFry.



تحذير

راجع فصول الأمان.

5.1 حدود الطاقة

يحدد حدود الطاقة كمية الطاقة التي يستخدمها الموقد بشكل إجمالي، في حدود مصاهر التركيب المنزلي. في الإعدادات الافتراضية، يتم ضبط الموقد على أعلى مستوى طاقة ممكن.

لتقليل مستوى الطاقة أو زيادته:

1. أدخل إلى القائمة: اضغط مع الاستمرار على ① لمدة 3 ثوان. ثم اضغط مع الاستمرار على .
 2. اضغط على الموجود بالوقت الأمامي حتى يظهر P.
 3. اضغط على + / - في الوقت الأمامي لضبط مستوى الطاقة.
 4. اضغط على ① للخروج.
- مستويات الطاقة
- راجع فصل "المعلومات الفنية".

6. الاستخدام اليومي



تحذير

راجع فصول الأمان.

6.1 التنشيط وإلغاء التنشيط

اضغط باستمرار على ① لتنشيط الموقد أو إلغاء تنشيطه.

6.2 اكتشاف الوعاء

تشير هذه الخاصية إلى وجود أواني طهي على الموقد وتعطيل مناطق الطهي في حالة عدم اكتشاف أواني طهي أثناء جلسة الطهي.

إذا وضعت أواني طهي على منطقة طهي قبل تحديد إعداد حرارة، فسيظهر المؤشر فوق 0 على شريط التحكم.

إذا قمت بإزالة أواني الطهي من منطقة الطهي المفعلة ووضعها جانباً مؤقتاً، فستبدأ المؤشرات الموجودة فوق شريط التحكم المطابق في الوميض. إذا لم تقم بإعادة أواني الطهي إلى منطقة الطهي التي تم تنشيطها خلال 120 ثانية، فسيتم تعطيل منطقة الطهي تلقائياً.

لاستئناف الطهي، تأكد من إعادة أواني الطهي إلى مناطق الطهي خلال المهلة المحددة.

6.4 إعدادات الحرارة

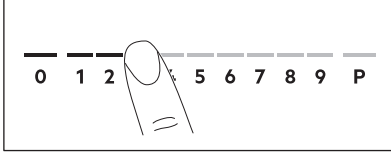

1. اضغط على إعداد الحرارة المطلوب في شريط التحكم.
تظهر المؤشرات فوق شريط التحكم حتى مستوى إعداد الحرارة المحدد.
2. لإلغاء تنشيط منطقة الطهي، اضغط على 0.

PowerBoost 6.5

توفر هذه الوظيفة مزيداً من الطاقة لمناطق الطهي بالحث الحراري. يمكن تفعيل الوظيفة لمنطقة الطهي بالحث الحراري فقط لفترة محدودة من الوقت. وبعد ذلك، يتم ضبط منطقة الطهي بالحث الحراري مرة أخرى تلقائياً على أعلى إعداد حرارة.



راجع فصل "المعلومات الفنية".

لتفعيل الوظيفة لمنطقة طهي: المس P.

لإلغاء تفعيل الوظيفة: قم بتغيير إعداد الحرارة.

6.6 OptiHeat Control (مؤشر الحرارة المتبقية من 3 خطوات)



⊠ / ⊠ / ⊠ طالما أن المؤشر مرئي، هناك خطر التعرض للحرق من الحرارة المتبقية.

تُخرج مناطق الطهي الكهربائية الحرارة اللازمة لعملية الطهي مباشرة أسفل أواني الطهي. يتم تسخين السبراميك الزجاجي بواسطة حرارة أواني الطهي. تظهر المؤشرات عندما تكون منطقة الطهي ساخنة. تظهر المؤشرات مستوى الحرارة المتبقية لمناطق الطهي التي تستخدمها حالياً:

⊠ - متابعة الطهي،

⊠ - الحفاظ على السخونة،

⊠ - الحرارة المتبقية.

قد يظهر المؤشر أيضاً:

- لمناطق الطهي المجاورة حتى وإن لم تكن تستخدمها،

6.3 استخدام مناطق الطهي

ضع الآنية مباشرة في وسط منطقة الطهي المحددة. تلائم مناطق الطهي الكهربائية أبعاد قاعدة أواني الطهي تلقائياً.



للحصول على أفضل نقل للحرارة، استخدم أواني الطهي ذات القطر السفلي المماثل لحجم منطقة الطهي (أي أقصى قيمة لقطر أواني الطهي في "البيانات الفنية" < "مواصفات مناطق الطهي"). تأكد من أن تجهيزات المطابخ مناسبة لمواقد الحث. لمزيد من المعلومات حول أنواع أواني الطهي، ارجع إلى "تلميحات ونصائح".



يحتوي السطح الزجاجي المضاد للخدش على قوام نهائي فريد يزيد من مقاومة الخدوش. قد يصدر عن الاحتكاك بين أواني الطهي والسطح الزجاجي ضوضاء.

يمكنك الطهي باستخدام إناء طهي كبير على منطقتي طهي في نفس الوقت باستخدام وظيفة Bridge. يجب أن تغطي أواني الطهي منتصف كلا منطقتي الطهي ولكن لا تتجاوز حدود المنطقة. لن يتم تنشيط الوظيفة Bridge، إذا تم وضع الآنية بين وسطى منطقتي طهي.

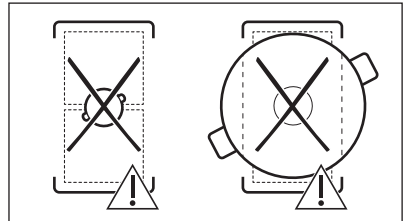
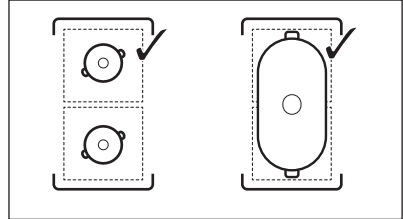

- عند وضع أواني الطهي الساخنة على منطقة الطهي الباردة.
- عند تعطيل الموقد ولكن منطقة الطهي ما تزال ساخنة.
- يختفي المؤشر عندما تبرد منطقة الطهي.

6.7 خيارات

مؤقت العد التنازلي

استخدم هذه الوظيفة لتحديد مدة تشغيل منطقة الطهي قبل جلسة طهي فردية. اضبط إعداد الحرارة لمنطقة الطهي المحددة ثم اضبط الوظيفة.

1. اضغط . يظهر 00 على شاشة المؤقت.
 2. اضغط أو لضبط الوقت (00-99 دقيقة).
 3. اضغط لبدء المؤقت أو انتظر 3 ثوانٍ. يبدأ المؤقت في العد التنازلي.
- لتغيير الوقت: حدد منطقة الطهي مع واضغط على أو .

إلغاء تنشيط الوظيفة: حدد منطقة الطهي باستخدام واضغط . يعود عد الوقت المتبقي إلى 00.

ينتهي المؤقت من العد التنازلي وتصدر إشارة صوتية ويومض 00. يتم إلغاء تنشيط منطقة الطهي. اضغط على أي رمز لإيقاف الإشارة والوميض.

مؤقت التذكير بالدقائق

يمكنك استخدام هذه الوظيفة عند تنشيط الموقد ولكن مناطق الطهي لا تعمل. يعرض إعداد الحرارة 00.

1. اضغط على .
 2. اضغط أو لضبط الوقت.
- ينتهي المؤقت من العد التنازلي وتصدر إشارة صوتية ويومض 00. اضغط على أي رمز لإيقاف الإشارة والوميض.

إلغاء تنشيط الوظيفة: اضغط و . يعود عد الوقت المتبقي إلى 00.

6.8 إدارة الطاقة

إذا كانت هناك مناطق متعددة نشطة وتجاوزت الطاقة المستهلكة حدود مصدر إمداد الطاقة، فإن هذه الوظيفة تقسم الطاقة المتاحة بين جميع مناطق الطهي (متصل بنفس المرحلة). يتحكم الموقد في إعدادات الحرارة لحماية المصاهر لتركيبات المنزل.

- إذا وصل الموقد إلى الحد الأقصى للطاقة المتاحة (راجع لوحة بيانات المنتج)، فسيتم تقليل طاقة مناطق الطهي تلقائياً.
- يتم دائماً إعطاء الأولوية لإعداد حرارة منطقة الطهي المحددة أولاً. سيتم تقسيم الطاقة المتبقية على مناطق الطهي الأخرى وفقاً لترتيب الاختيار.
- بالنسبة لمناطق الطهي ذات الطاقة المنخفضة، يومض شريط التحكم ويعرض أقصى إعدادات حرارة ممكنة.
- انتظر حتى تتوقف الشاشة عن الوميض أو قلل إعداد الحرارة لمنطقة الطهي المحددة أخيراً.
- تستمر مناطق الطهي في العمل على إعداد الحرارة المنخفضة. قم بتغيير إعدادات الحرارة في مناطق الطهي يدوياً، إذا لزم الأمر.

6.9 SenseFry

تسمح لك هذه الوظيفة بضبط مستوى إعداد الحرارة المناسب لقلبي الطعام. يحافظ الموقد على درجة الحرارة طوال الطهي. يمكنك اختيار واحد من ثلاثة SenseFry مستويات: منخفض (2)، متوسط (5)، مرتفع (8). بمجرد ضبط مستوى إعداد الحرارة، لا يلزم ضبط درجة الحرارة يدوياً.



تنبيه

استخدم أواني الطهي الباردة فقط. لا تترك الموقد دون رقابة أثناء تشغيل الوظيفة.

1. ضع إناء بدون زيت / دهون على إحدى مناطق الطهي الباردة على الجانب الأيسر. يمكنك استخدام منطقة طهي واحدة أو توصيل كلتا المنطقتين باستخدام Bridge.
 - إذا وضعت إناء واحد على منطقة طهي واحدة فقط، تبدأ الوظيفة تلقائياً.
 2. المس لتنشيط الموقد.
 3. المس لتنشيط الوظيفة. يضيء المؤشر فوق الرمز. يتم ضبط إعداد الحرارة على 2 بشكل افتراضي.
 4. حدد مستوى التحمير بالضغط على بشكل متكرر.
 5. يظهر مؤشر وامض فوق المستوى المحدد لكل منطقة طهي يمكنك استخدام الوظيفة عليها حالياً.
 - المس أي مكان على شريط التمرير لمنطقة الطهي المختارة.
- يمكنك ضبط SenseFry المستوى بالضغط على أحد مستويات إعداد الحرارة المطابقة كما هو موضح في الجدول أدناه.

مستويات إعداد الحرارة	SenseFry مستويات الطاقة
2	منخفضة

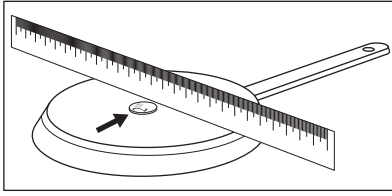

a. يكون الإناء مناسب إذا تمكنت من وضع العملة بين المسطرة والإناء.

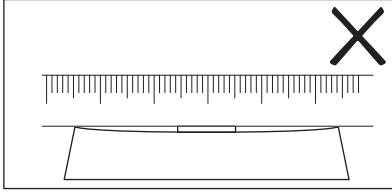

b. يكون الإناء مناسب إذا لم تتمكن من وضع العملة بين المسطرة والإناء.

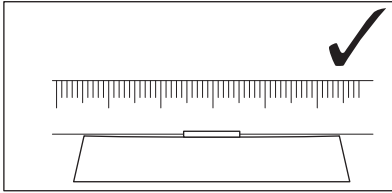

®SenseBoil 6.10

تقوم الوظيفة تلقائياً بضبط درجة حرارة الماء بحيث لا تغلي مرة أخرى بمجرد وصولها إلى نقطة الغليان.



إذا كانت هناك أي حرارة متبقية (☐ / ☐ / ☐) في منطقة الطهي التي تريد استخدامها، يتم إصدار إشارة صوتية ولا تبدأ الوظيفة في العمل. الوظيفة لا تعمل مع أواني الطهي غير الملتصقة.



تنبيه

لا تستخدم الوظيفة مع أواني الطهي الفارغة. لا تترك الموقد دون رقابة أثناء تشغيل الوظيفة.

1. ضع الأواني المملوءة بـ 1 - 5 لتر من الماء البارد على مناطق الطهي المتاحة التي تريد تشغيل الوظيفة لها.
- إذا وضعت إناء وإحدًا على منطقة طهي واحدة فقط، تبدأ الوظيفة تلقائياً.
2. المس ① لتشغيل الموقد.
3. المس ② لتشغيل الوظيفة.

مستويات إعداد الحرارة

SenseFry مستويات الطاقة

5

متوسط

8

مرحلة مرتفعة

الوظيفة تبدأ.

بمجرد بدء الوظيفة، تظهر المؤشرات فوق شريط التمرير ويبدأ تشغيل الرسوم المتحركة.



إذا لم تضع إناءً على أي من مناطق الطهي في غضون 5 ثوانٍ، يتم إلغاء تنشيط الوظيفة تلقائياً.

6. اضبط وظيفة المؤقت، إذا لزم الأمر. بمجرد وصول الوعاء إلى درجة الحرارة المقصودة، تظهر أصوات إشارة صوتية. يمكنك وضع الزيت والطعام داخل المقلاة الآن.

لإيقاف الوظيفة اضغط على 0 في شريط التحكم أو اضغط على ①.

إذا قمت بضبط مؤقت العد التنازلي على إحدى مناطق الطهي وتوقف الوقت المصبوط قبل الوصول إلى درجة الحرارة المطلوبة، يتم تعطيل الوظيفة تلقائياً.

تلميحات ونصائح:

- يمكنك تغيير مستوى الحرارة الافتراضي، إذا لزم الأمر.
- بالنسبة للقطع السميك من الطعام أو البطاطس النيئة، استخدم غطاء أثناء أول 10 دقائق من القلي.
- قد تستغرق الأواني الثقيلة وأو الكبيرة وقتاً أطول للتسخين.
- استخدم الأواني المصفحة فقط مع مستوى إعداد حرارة منخفض لمنع زيادة الحرارة وتلف الأتية.
- لا تستخدم أواني الطهي الرقيقة المطلية بالمينا. فقد يتعرض لزيادة الحرارة والتلف.

المقلاة المناسبة للوظيفة SenseFry

لا تستخدم سوى أوانٍ بقاعدة مسطحة. للتحقق مما إذا كان الإناء صحيحاً:

1. ضع الإناء بالوضع المقلوب.
2. ضع مسطرة في أسفل الإناء.
3. حاول وضع عملة 1 أو 2 أو 5 يورو سنت (أو أي عملة ذات سمك مماثل؛ حوالي 1.7 مم) بين المسطرة وقاعدة الإناء.

- أثناء مرحلة التسخين، تجنب قلب الأواني الأخرى بنشاط وعمليات الطهي المتوازية (مثل القلي أو الغليان) على مناطق الطهي الأخرى.
- تجنب إصدار اهتزازات خارجية (على سبيل المثال من استخدام خلاط أو وضع هاتف محمول بجوار الموقد) عند تشغيل الوظيفة.
- يمكنك ضبط إعداد الحرارة بعد الوصول إلى نقطة الغليان حسب نوع الطعام والأواني.
- قم بإضافة الملح بمجرد الوصول إلى نقطة الغليان. استخدم غطاء لتوفير الطاقة.

6.11 هيكّل القائمة

يعرض الجدول بنية القائمة الأساسية.



إعدادات المستخدم

رمز	الإعداد	الخيارات الممكنة
b	الصوت	تشغيل / إيقاف (--)
P	حدود الطاقة	73 - 15
H	وضع AUTO	6 - 0
E	تاريخ التنبيه/ الخطأ	قائمة الإنذارات/ الأخطاء الأخيرة.

إدخال إعدادات المستخدم: اضغط مع الاستمرار على

- ① لمدة 3 ثوانٍ. ثم اضغط مع الاستمرار على .

تظهر الإعدادات على مؤقت مناطق الطهي اليسرى.

التنقل في القائمة: تتكون القائمة من رمز الإعداد وقيمة. يظهر الرمز على المؤقت الخلفي وتظهر القيمة على المؤقت الأمامي. للتنقل بين الإعدادات، اضغط على  في المؤقت الأمامي. لتغيير قيمة الإعداد، اضغط على  أو  في المؤقت الأمامي.

للخروج من القائمة: اضغط على ①.

OffSound Control

يمكنك تشغيل/إلغاء تنشيط الأصوات في القائمة < إعدادات المستخدم.



راجع "هيكل القائمة".

عندما تتوقف الأصوات، يمكنك سماع الصوت عندما:

- لمس ①،
- بنطق المؤقت،
- الضغط على رمز غير نشط.

يظهر مؤشر وامض أعلى P لكل منطقة طهي يمكنك استخدام الوظيفة عليها حالياً.

4. المس أي مكان على شريط التمرير لمنطقة الطهي المختارة.

الوظيفة تبدأ.

بمجرد بدء الوظيفة، تظهر المؤشرات فوق شريط التمرير ويبدأ تشغيل الرسوم المتحركة.



إذا لم تضع إناءً على أي من مناطق الطهي في غضون 5 ثوانٍ، يتم إلغاء تنشيط الوظيفة تلقائياً.

عندما تصل الوظيفة إلى نقطة الغليان يصدر الموقد إشارة صوتية ويتغير إعداد الحرارة تلقائياً إلى مستوى غليان افتراضي.

إلغاء تنشيط الوظيفة قبل الوصول إلى نقطة الغليان، المس  أو 0.

إلغاء تنشيط الوظيفة بعد الوصول إلى نقطة الغليان، المس شريط التمرير واضبط إعداد الحرارة يدوياً.

إذا قمت بتنشيط الإيقاف المؤقت أو إزالة الإناء، يتم إلغاء تنشيط الوظيفة.

إذا قمت بضبط مؤقت العد التنازلي على إحدى مناطق الطهي وتوقف الوقت المضبوط قبل الوصول إلى نقطة الغليان، يتم تعطيل الوظيفة تلقائياً.

تلميحات ونصائح:

- الوظيفة هي الأنسب لغلي الماء وطهي البطاطس.
- قد لا تعمل الوظيفة بشكل صحيح مع الغلايات ووعاء إسبريسو سطح الموقد.
- أملاً ما بين نصف إلى ثلاثة أرباع الإناء بماء الصنوبر البارد مع ترك 4 سم من حافة الإناء فارغة. لا تستخدم أقل من 1 لتر أو أكثر من 5 لتر مياه. تأكد من أن إجمالي وزن الماء (أو الماء والبطاطس) يتراوح بين 1-5 كجم.

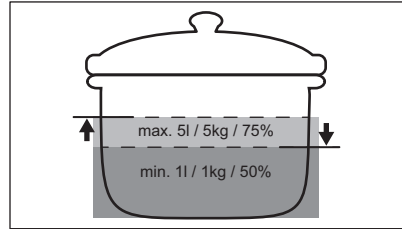

- للحصول على أفضل النتائج، قم فقط بطهي البطاطس كاملة، غير المقشرة، متوسطة الحجم. تأكد من عدم وضع البطاطس في أكياس محكمة الغاية.

7.1 إيقاف التشغيل التلقائي

تقوم الوظيفة بإلغاء تنشيط الموقد تلقائيًا في حالة:

- يتم تعطيل جميع مناطق الطهي
- لم تقم بضبط أي إعداد حرارة أو إعداد سرعة المروحة بعد تنشيط الموقد،
- قمت بسكب أو وضع شيء ما على لوحة التحكم لمدة تزيد عن 10 ثوانٍ (إناء، أو قطعة ملابس، وما إلى ذلك). تصدر إشارة صوتية ويتم تعطيل الموقد. قم بإزالة العائق أو تنظيف لوحة التحكم.
- يصبح الجهاز سائحًا للغاية (على سبيل المثال عندما يعلّي الإناء ويحرف). اترك منطقة الطهي تبرد قبل استخدام الموقد مرة أخرى.
- لم تقم بتعطيل منطقة الطهي أو تغيير إعداد الحرارة. بعد مرور بعض الوقت، يتم تعطيل الموقد.

العلاقة بين إعداد الحرارة/ سرعة المروحة والوقت الذي يتم به إلغاء تنشيط الجهاز:

إعدادات الحرارة	يتم تعطيل الموقد بعد
1 - 2	6 ساعات
3 - 4	5 ساعات
5	4 ساعات
6 - 9	1.5 ساعة



عند استخدام SenseFry يتم تعطيل الموقد بعد 1.5 ساعة.

7.2 الإيقاف المؤقت

تضبط هذه الوظيفة جميع مناطق الطهي على أقل إعداد حرارة.

عند تشغيل الوظيفة، يمكن استخدام ① و ②. يتم قفل جميع الرموز الأخرى الموجودة على لوحات التحكم.

لا تقوم الوظيفة بإيقاف وظائف الموقت.

1. **لتشغيل الوظيفة:** اضغط على ②. يتم تقليل إعداد الحرارة إلى 1.
2. **لتعطيل الوظيفة:** اضغط على ②. يظهر إعداد الحرارة السابق.

7.3 قفل

يمكنك قفل لوحة التحكم أثناء ظهور الشعلات. يمنع التغيير العرضي لإعداد الحرارة.

اضبط إعداد الحرارة أولاً.

لتشغيل الوظيفة: اضغط على ②.

لتعطيل الوظيفة: اضغط على ② مرة أخرى.



يتم إلغاء تنشيط الوظيفة عند إلغاء تنشيط الموقد.

7.4 جهاز أمان الأطفال

تمنع هذه الوظيفة تشغيل الموقد.

لتشغيل الوظيفة: اضغط على ①. لا تقم بضبط أي

إعداد. اضغط مع الاستمرار على ② لمدة 3 ثوانٍ حتى يظهر المؤشر فوق الرمز. قم بإيقاف تشغيل الموقد باستخدام ①.



تظل الوظيفة نشطة عندما تقوم بإلغاء تنشيط الموقد. يُضيء المؤشر أعلى ②.

لإلغاء تنشيط الوظيفة: اضغط على ①. لا تقم بضبط

أي إعداد حرارة. اضغط مع الاستمرار على ② لمدة 3 ثوانٍ حتى يختفي المؤشر فوق الرمز. قم بإيقاف تشغيل الموقد باستخدام ①.

تشغيل الموقد باستخدام ①.

الطهي مع تنشيط الوظيفة: اضغط على ①، ثم اضغط

على ② لمدة 3 ثوانٍ، حتى يختفي المؤشر الموجود فوق الرمز. يمكنك تشغيل الموقد عند إلغاء تنشيط

الموقد مع ① تعمل الوظيفة مرة أخرى.

Bridge 7.5



تعمل الوظيفة عندما يغطي الإناء مراكز منطقتي الطهي. لمزيد من المعلومات حول الوضع الصحيح لأواني الطهي، راجع "استخدام مناطق الطهي".
الوظيفة لا تعمل أثناء تشغيل SenseBoil®.





تعمل هذه الوظيفة على توصيل منطقتي طهي بحيث يعملان على أنهما منطقة طهي واحدة.

الأوضاع التلقائية

المصباح التلقائي	الغلي (1)	القلي (2)
H0	إيقاف	إيقاف
H1	تشغيل	إيقاف
H2 (3)	تشغيل	سرعة المروحة 1
H3	تشغيل	إيقاف سرعة المروحة 1
H4	تشغيل	سرعة المروحة 1
H5	تشغيل	سرعة المروحة 1
H6	تشغيل	سرعة المروحة 2

- يكتشف الموقد عملية الغلي وينشط سرعة المروحة حسب الوضع التلقائي.
- يكتشف الموقد عملية القلي وينشط سرعة المروحة حسب الوضع التلقائي.
- هذا الوضع يقوم بتفعيل المروحة والمصباح ولا يعتمد على درجة الحرارة.

تغيير الوضع التلقائي

- قم بتعطيل الموقد.
- اضغط  لمدة 3 ثوانٍ. تضيء الشاشة وتنطفئ.
- اضغط  لمدة 3 ثوانٍ.
- اضغط على  عدة مرات حتى يضيء H.
- اضغط على  بالموقت لتحديد الوضع التلقائي.



لتشغيل المدخنة مباشرة على لوحة المدخنة، قم بإلغاء تنشيط الوضع التلقائي للوظيفة.



عند الانتهاء من الطهي وإلغاء تنشيط الموقد، قد تظل مروحة المدخنة تعمل لفترة زمنية معينة. وبعد تلك الفترة يلغى النظام تنشيط المروحة تلقائياً ويمنعك من تنشيط المروحة دون قصد لمدة 30 ثانية بعد ذلك.

تشغيل سرعة المروحة يدوياً

يمكنك أيضاً تشغيل الوظيفة يدوياً. للقيام بذلك، اضغط على  عندما يكون الموقد نشطاً. يؤدي ذلك إلى إلغاء تنشيط التشغيل التلقائي للوظيفة ويسمح لك بتغيير سرعة المروحة يدوياً. عندما تضغط على ، تزيد سرعة المروحة درجة واحدة. عندما تصل إلى مستوى مكثف وتضغط على  مرة أخرى ستقوم

بإرجع أولاً لضبط إعداد الحرارة لإحدى مناطق الطهي. لتنشيط الوظيفة لمناطق الطهي بالجانب الأيسر / الأيمن: المس  / . لضبط أو تغيير إعداد الحرارة، المس أحد مستشعرات التحكم اليسرى/اليمنى.

لإلغاء تنشيط الوظيفة: المس  / . تعمل مناطق الطهي بشكل مستقل.

Hob²Hood 7.6

إنها وظيفة تلقائية متقدمة توصل الموقد بغطاء خاص. الموقد والغطاء لهما موصل لإشارة الأشعة تحت الحمراء. تحدد سرعة المروحة تلقائياً حسب إعداد الوضع ودرجة حرارة أواني الطهي الأكثر سخونة على الموقد. يمكنك أيضاً تشغيل المروحة من الموقد يدوياً.



في معظم الأغذية، يكون نظام التحكم عن بعد مفعّل في الأصل. إذا كان غير مفعّل، قم بتفعيله قبل استخدام الوظيفة. لمزيد من المعلومات، ارجع إلى دليل مستخدم الغطاء.

تشغيل الوظيفة تلقائياً

لتشغيل الوظيفة اضبط تلقائياً الوضع التلقائي على H1 H6. - تم ضبط الموقد في الأصل على H5. يتفاعل الغطاء في أي وقت تقوم فيه بتشغيل الموقد. يتعرف الموقد على درجة حرارة أواني الطهي ويضبط سرعة المروحة تلقائياً.

بضبط سرعة المروحة على 0 وهذا يقوم بإلغاء تشييط مروحة المدخنة. لبدء تشييط المروحة مرة أخرى بسرعة المروحة 1، اضغط على  .



لتشيط التشييط التلقائي للوظيفة، قم بإلغاء تشييط الموقد وتشيطه مرة أخرى.

تشغيل المصباح

يمكنك ضبط الموقد لتشيط المصباح تلقائياً عند تشييط الموقد. للقيام بذلك، اضبط الوضع التلقائي على H1 - H6.



ينطفئ المصباح الموجود في المدخنة بعد دقيقتين من إلغاء تشييط الموقد.

8. تلميحات ونصائح



راجع فصول الأمان.

8.1 أواني الطهي



بالنسبة لمناطق الطهي بالحث، فإن المجال الكهرومغناطيسي القوي يخلق الحرارة في أواني الطهي بسرعة كبيرة.

استخدم أواني طهي مناسبة للطهي بالحث.

- لمنع السخونة الزائدة وتحسين أداء المناطق، يجب أن تكون أواني الطهي سميكة ومسطحة قدر الإمكان.
- للوظيفة SenseFry فقط استخدم الأواني ذات القاع المسطح.
- تحقق من نظافة الأجزاء السفلى من الأواني وجفافها قبل وضعها على سطح الموقد.
- احرص دائماً على عدم تحريك أو فرك أواني الطهي على حواف الزجاج أو أركانها لأنها قد تشقق أو تلف السطح الزجاجي.

خامة أواني الطهي

- **الصحيحة:** الحديد المصبوب، الصلب، الصلب المطلي بالميينا، الصلب المقاوم للصدأ، القاعدة متعددة الطبقات (مع علامة الصواب من جهة التصنيع).
 - **غير الصحيحة:** الألومنيوم، النحاس، الصفح، الزجاج، السيراميك، البورسلين.
- تكون أواني الطهي مناسبة للموقد الذي يعمل بالحث الحراري إذا:

- تغلى المياه بسرعة جداً على منطقة مضبوطة على أعلى إعداد حرارة.
- انجذب المغناطيس إلى قاعدة إناء الطهي.

أبعاد أواني الطهي

- تلائم مناطق الطهي الكهربائية أبعاد قاعدة أواني الطهي تلقائياً. راجع "البيانات الفنية" < مواصفات مناطق الطهي " للاطلاع على الأبعاد الصحيحة لأواني الطهي. صنع الانية مباشرة في وسط منطقة الطهي المحددة.

8.2 الضوضاء أثناء التشغيل



راجع "البيانات الفنية".



الضوضاء أمر عادي ولا تشير إلى وجود عطل في الموقد. قد تختلف ضوضاء أواني الطهي حسب المادة المصنوع منها أواني الطهي ومستوى الطاقة.

الضوضاء المرتبطة بأواني الطهي:

- ضوضاء الطقطقة: تكون أواني الطهي مصنوعة من مواد مختلفة (شكل الشطيرة).
 - صوت الصغير: أنت تستخدم منطقة الطهي ذات مستوى الطاقة العالي، وأواني الطهي مصنوعة من مواد مختلفة (شكل الشطيرة).
 - الرطوبة: أنت تستخدم مستوى طاقة عالٍ.
- الضوضاء المرتبطة بالموقد:**
- النقر: يحدث تشغيل كهربى.
 - هسهسة، طنين: المروحة تعمل.
 - الصوت الإيقاعي: يتم اكتشاف أواني الطهي.

8.3 Öko Timer (مؤقت اقتصادي)

لتوفير الطاقة، يتم إيقاف سخان منطقة الطهي قبل بدء إشارة مؤقت العد التنازلي. الاختلاف في مدة التشغيل يعتمد على مستوى إعداد الحرارة وطول مدة عملية الطهي.

8.4 دليل الطهي المبسط

العلاقة بين إعداد الحرارة لمنطقة واستهلاكها للطاقة ليست خطية. عند زيادة إعداد الحرارة، فإنه لا يكون

مناسباً لزيادة استهلاك الطاقة. وهذا يعني أن منطقة الطهي ذات إعداد الحرارة المتوسط تستهلك أقل من نصف طاقتها.



البيانات الواردة في الجدول مخصصة للتوجيه فقط.

إعدادات الحرارة	استخدم لأجل:	الوقت (بالدقائق)	نصائح
1	حافظ على الطعام المطهي دافئاً.	حسب الحاجة	ضع غطاءً على أواني الطهي.
2 - 1	صلصة هولندي، مذاقة: زبدة، شوكولاتة، جيلاتين.	5 - 25	اخلطي من وقت لآخر.
2	ينبغي أن تكون هذه المكونات متماسكة: عجة البيض، والبيض العيون.	10 - 40	قم بالطهي مع وضع الغطاء.
3 - 2	طهي الأرز والأطباق التي تعتمد على الحليب وتسخين الوجبات المطهية مسبقاً.	25 - 50	أضف سائل بضعف مقدار الأرز على الأقل، وقلب أطباق الحليب بعد نصف المدة خلال عملية الطهي.
4 - 3	اغل الخضروات والسّمك واللحوم بالبخار.	20 - 45	أضف عدة ملاعق طعام من الماء. تحقق من كمية المياه أثناء العملية.
5 - 4	أطه البطاطس والخضروات الأخرى بالبخار.	20 - 60	غط قاعدة الإناء بـ 1-2 سم من الماء. تحقق من مستوى المياه أثناء العملية. احتفظ بالغطاء على الإناء.
5 - 4	قم بطهي كميات أكبر من الطعام والخبث والحساء.	60 - 150	حتى 3 لتر من السائل بالإضافة إلى المكونات.
7 - 6	قلي خفيف: الاسكالوب، لحم عجل كوردون بلو، شرائح اللحم، الكفتة، السجق، الكبد، خليط البشاميل، البيض، الفطائر المحلاة، والكعك المحلى.	حسب الحاجة	قلّب الطعام عند الحاجة.
8 - 7	القلي الكثيف، هاش براونز، شرائح اللحم البقري، شرائح اللحم.	5 - 15	قلّب الطعام عند الحاجة.
9	غلي الماء، طهي المعكرونة، تحمير اللحم (جولاش، وشواء القدور)، رقائق البطاطس المغلية.		
P	قم بغلي كميات كبيرة من الماء. PowerBoost مفعّل.		

8.5 تلميحات ونصائح للوظيفة SenseFry

توضح البيانات الواردة في الجدول أمثلة على الطعام لكل SenseFry مستوى. تؤثر كمية الطعام الذي سيتم قليه في المقلاة وسمكه وجودته ودرجة حرارته (مثل المجمد) على SenseFry المستوى المحدد. اختر مستوى إعداد الحرارة حسب نوع الطعام وتفضيلات الطهي الخاصة بك والأواني التي تستخدمها.



البيانات الواردة في الجدول مخصصة للتوجيه فقط.

المستوى	SenseFry	الطعام
منخفضة		أومليت، بيض مقلي
متوسط		بيض مخفوق
متوسط		فيليه السمك، أصابع السمك، المأكولات البحرية
متوسط		هامبورجر، كرات اللحم، شرائح اللحم، صدور الدجاج، صدور الديك الرومي، الإسكالوب، شرائح اللحم (متوسطة/جيدة)، سجق مقلي
مرحلة مرتفعة		شرائح اللحم (نادراً)، اللحم المفروم
منخفضة		بطاطس مقلية (نينة)
متوسط		فطائر البطاطس المقلية، الخضراوات



قد تعيق الأجهزة الأخرى التي يتم التحكم فيها عبر جهاز تحكم عن بعد الإشارة. لا تستخدم أي أجهزة بالقرب من الموقد أثناء عمل Hob²Hood.

أغطية الموقد مع وظيفة Hob²Hood

للتغور على المجموعة الكاملة من أجهزة شفط الهواء التي تعمل مع هذه الوظيفة، راجع موقع المستهلك الإلكتروني. يجب أن تحتوي أجهزة شفط الهواء Electrolux التي تعمل مع هذه الوظيفة على الرمز



8.6 تلميحَات ونصائح لـ Hob²Hood

عندما تشغل الموقد مع الوظيفة:

- احم لوحة الغطاء من أشعة الشمس المباشرة.
- لا تضع مصباح الهالوجين على لوحة الغطاء.
- لا تغطي لوحة تحكم الموقد.
- لا تقطع الإشارة بين الموقد والغطاء (مثلاً بيدك أو بمقبض الإناء أو إناء طويل). انظر الصورة.
- الغطاء الموضح أدناه هو لأغراض توضيحية فقط.

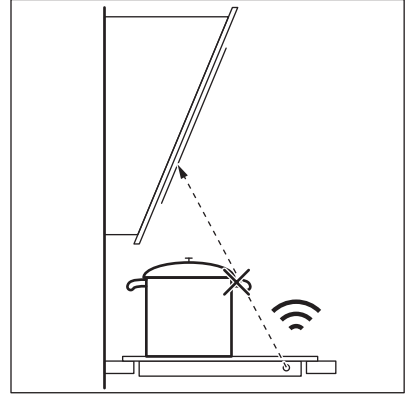

9. العناية والتنظيف

وقطعة إسفنج رقيقة مضادة للخدش. وفقاً لدرجة الاتساخ، نظّف السطح الزجاجي من خلال حركات دائرية صغيرة وضغط معتدل. جفف سطح الزجاج بقطعة قماش من الألياف الدقيقة.



تحذير

راجع فصول الأمان.

9.1 معلومات عامة

- نظف الموقد بعد كل استخدام.
- استخدم دوماً أواني ذات قواعد نظيفة.
- في كل من للتنظيف اليومي للسطح الزجاجي والتنظيف بعد التركيب وإزالة أي بقايا غراء، لا تستخدم إلا سائل تنظيف متوسط درجة الكشط

على سكر وإلا قد تتسبب الأوساخ في تلف الموقد. اتبه لتجنب الحروق. ضع الكاشط المخصص على السطح الزجاجي بزاوية حادة وحرك الشفرة على السطح.

- **الإزالة عندما يكون الموقد بارداً بدرجة كافية:** وحلقات الترسبات الكلسية، وحلقات المياه، ويقع الدهون، وتغير اللون اللامع للمعدن. نظف الموقد باستخدام سائل التنظيف متوسط درجة الكشط وقطعة إسفنج رقيقة مضادة للخدوش (راجع المعلومات العامة). بعد التنظيف، امسح الموقد بقطعة قماش من الألياف الدقيقة.
- **العلامات والبقع الثابتة:** اضغط ضغطاً معتدلاً وافرك السطح باستخدام قطعة إسفنج رقيقة مضادة للخدوش (راجع المعلومات العامة) وسائل التنظيف متوسط درجة الكشط حتى تصبح البقع غير ظاهرة.

تحذير ⚠

لا تستخدم الإسفنج الكلاسيكي الأصفر والأخضر حيث إن جزينات الألومنيوم الموجودة على طبقته الصلبة قد تلف الزجاج وتغير لونه.

ⓘ

استخدام أدوات تنظيف مختلفة عن تلك الموصى بها لن يكون فعالاً وقد يؤدي إلى تلف السطح الزجاجي أو تغيير لونه.

- استخدم دائماً أداة كشط موصى بها للمواقف ذات السطح الزجاجي. استخدم أداة الكشط فقط كأداة إضافية لتنظيف الزجاج بعد إجراء التنظيف القياسي.

تحذير ⚠

عند تنظيف السطح الزجاجي، لا تستخدم السكاكين أو أي أدوات معدنية حادة أخرى.

9.2 تنظيف السطح الزجاجي للموقد

- **الإزالة الفورية:** البلاستيك المصهور ورفائق البلاستيك والملح والسكر والطعام الذي يحتوي

10. استكشاف الأعطال وإصلاحها

تحذير ⚠

راجع فصول الأمان.

10.1 ماذا تفعل لو...

المشكلة	السبب المحتمل	الإصلاح
يتعذر عليك تشغيل أو تشغيل الموقد.	الموقد غير متصل بمصدر كهرباء أو أنه متصل بشكل غير صحيح.	تأكد مما إذا كان الموقد متصلاً بشكل صحيح بمصدر الكهرباء.
المنضهر تالف.		تأكد من أن المنضهر هو سبي العطل. إذا تابع احتراق المنضهر مراراً وتكراراً، فاتصل بالكهربائي المختص.
لم تقم بضبط إعداد الحرارة على 60 ثانية.		قم بتشغيل الموقد مرةً أخرى واضبط إعداد الحرارة على أقل من 60 ثانية.
قمت بلمس اثنين (2) أو أكثر من مجالات المستشعر في نفس الوقت.		لا تلمس سوى مجال مستشعر واحد.
الإيقاف المؤقت قيد العمل.		ارجع إلى "الإيقاف المؤقت".
لا توجد مياه أو بقع دهنية على لوحة التحكم.		قم بتنظيف لوحة التحكم.
قد تسمع صوت صغير مستمر.	التوصيل الكهربائي غير صحيح.	افصل الموقد عن مصدر التيار الكهربائي. اطلب من فني كهربائي مؤهل فحص التركيب.

المشكلة	السبب المحتمل	الإصلاح
لا يمكنك ضبط إعداد الحرارة لإحدى مناطق الطهي.	تستهلك المناطق الأخرى أقصى طاقة متاحة. يعمل الموقد بشكل سليم.	قلل إعداد الحرارة لمناطق الطهي الأخرى المرتبطة بنفس المرحلة. راجع "إدارة الطاقة".
تصدّر إشارة صوتية ويتوقف الموقد. تصدر إشارة صوتية عندما يتوقف الموقد.	قمت بوضع شيء ما على مجال مستشعر واحد أو أكثر.	قم بإزالة هذا الشيء من على مجالات المستشعر.
يتوقف الموقد.	قمت بوضع شيء ما على مجال المستشعر ①	قم بإزالة هذا الشيء من على مجال المستشعر.
مؤشر الحرارة المتبقية لا يضيء.	منطقة الطهي غير ساخنة نتيجة لتشغيلها لفترة قصيرة فقط أو أن المستشعر تالف. خدمة معتمد.	إذا تم تشغيل منطقة الطهي لفترة طويلة بشكل يكفي لتكون ساخنة، فاتصل بمركز خدمة معتمد.
Hob²Hood لا يعمل.	لقد قمت بتغطية لوحة التحكم.	قم بإزالة الشيء من لوحة التحكم.
	تستخدم إناءً طويلاً للغاية يحجب الإشارة.	استخدم إناءً أقصر، أو غير منطقة الطهي أو الموقد يدوياً.
تصبح لوحة التحكم ساخنة عند لمسها.	إن أواني الطهي كبيرة جداً أو تضعها بالقرب من لوحة التحكم.	قم بوضع أواني الطهي الكبيرة على المناطق الخلفية، إن أمكن.
لا يوجد صوت عند لمس مجالات استشعار اللوحة.	الأصوات غير منشطة.	قم بتنشيط الأصوات. راجع "الاستخدام اليومي".
يضيء المؤشر فوق الرمز 	جهاز أمان الأطفال أو قفل قيد العمل.	ارجع إلى "جهاز أمان الأطفال" و"القفل".
يوميض شريط التحكم.	لا يوجد أواني طهي على منطقة الطهي أو المنطقة غير مغطاة بالكامل.	ضع أواني الطهي على منطقة الطهي حتى تغطي منطقة الطهي بالكامل.
	أواني طهي غير مناسبة.	استخدم أواني طهي مناسبة لمواقد الحث. راجع الفصل "تلميحاً ونصائح".
	قطر قاعدة أواني الطهي صغير جداً مقارنة بالمنطقة.	استخدم أواني طهي ذات أبعاد صحيحة. راجع "البيانات الفنية".
يستغرق التسخين وقتاً طويلاً.	أواني الطهي صغيرة جداً وتستقبل جزءاً فقط من الطاقة التي تولدها منطقة الطهي.	للحصول على أفضل نقل للحرارة، استخدم أواني الطهي ذات القطر السفلي المماثل لحجم منطقة الطهي (أي أقصى قيمة لقطر أواني الطهي في "البيانات الفنية" < مواصفات مناطق الطهي").
 ويظهر في  نفس الوقت.	تكون الطاقة منخفضة كثيراً بسبب إناء الطهي غير المناسب أو الإناء الفارغ.	استخدم النوع المناسب من أواني الطهي. راجع الفصل "تلميحاً ونصائح" والفصل "البيانات الفنية". لا تقم بتنشيط أي منطقة عند وجود إناء فارغ عليها.
 ويظهر في  نفس الوقت.	الإناء فارغ أو يحتوي على سوائل غير المياه، مثال: الزيت.	تجنب استخدام الوظيفية مع سوائل أخرى غير المياه.
 ويظهر في  نفس الوقت.	يوجد الكثير جداً أو القليل جداً من المياه في الإناء. قمت بغلي بعض الطعام غير المياه والبطاطس. تم تحريك نقطة الغليان في الوقت المناسب ولا يمكن لوظيفة @SenseBoil العمل بشكل صحيح.	قم فقط بغلي المياه والبطاطس باستخدام @SenseBoil. راجع الفصل "تلميحاً ونصائح".

المشكلة	السبب المحتمل	الإصلاح
قد تسمع صوت صافرة، وتومض المؤشرات فوق [E] ولا تبدأ الوظيفة .@SenseBoil	لا توجد منطقة طهي جاهزة للاستخدام مع وظيفة @SenseBoil. توجد بعض الحرارة المتبقية على مناطق الطهي، هل تريد اختبارها أو مازالت قيد الاستخدام.	قم بإنهاء أنشطة الطهي السابقة وقم باختبار منطقة طهي فارغة دون أي حرارة متبقية.
SenseBoil® / SenseFry لا يعمل.	مستوى طاقة الموقد منخفض للغاية.	اصبب مستوى الطاقة على قيمة أعلى. تأكد من أن الطاقة المحددة تناسب مظاهر تركيبات المنزل. راجع "قيل الاستخدام الأول" < "حدود الطاقة".
[E] ويظهر رقم.	هناك خلل في الموقد.	قم بتعطيل الموقد وتنشيطه مرة أخرى بعد 30 ثانية. إذا [E] ظهر مرة أخرى، فافصل الجهاز عن مصدر التيار الكهربائي. بعد 30 ثانية، وصل الموقد مرة ثانية. إن استمرت المشكلة، فاتصل بمركز خدمة معتمد.

صحيح. وإلا لن تكون الصيانة التي يقدمها فني الخدمة أو التاجر مجانية، بما في ذلك أثناء فترة الضمان. يتضمن كتيب الخدمة معلومات حول فترة الضمان ومراكز الخدمة المعتمدة.

10.2 إذا لم تعثر على حل...
إذا لم تتمكن من حل المشكلة بنفسك، فاتصل بالموزع الخاص بك أو بمركز خدمة معتمد. أعطِ البيانات من لوحة القياس. تأكد من أنك شغلت الموقد بشكل

11. البيانات الفنية

11.1 لوحة بيانات المنتج

PNC 949 599 519 00
220 - 240 فولت، 50 هيرتز
صنع في: ألمانيا
7.35 كيلو وات



الطراز: KIS97550IT
النوع: 62 E5A 02 AA
الحت: 7.35 كيلو وات
الرقم التسلسلي:
ELECTROLUX

11.2 مواصفات مناطق الطهي

منطقة الطهي	الطاقة الاسمية (أقصى [وات])	PowerBoost [وات]	PowerBoost الحد الأقصى للمدة [دقيقة (دقائق)]	قطر أواني الطهي [مم]
الأمامية اليسرى	2300	3200	10	125 - 210
الخلفية اليسرى	2300	3200	10	125 - 210
منطقة التدفئة	1800 / 3500	2800 / 3700	10 / 10	145 - 245 / 280
الأمامية اليمنى	2300	3200	10	125 - 210
الخلفية اليمنى	2300	3200	10	125 - 210

للحصول على أفضل نتائج لنقل الحرارة والطهي، استخدم أواني طهي ذات قطر سفلي مماثل لحجم منطقة الطهي (أي الحد الأقصى لقيمة قطر أواني

قد تختلف طاقة مناطق الطهي بمعدل طفيف عن البيانات الواردة في الجدول. يتغير ذلك حسب مواد وابعاد أواني الطهي.

الطهي في الجدول). لا تستخدم أواني طهي أكبر من قطر منطقة الطهي.



12. كفاءة الطاقة

12.1 توفير الطاقة

- يمكنك توفير الطاقة أثناء الطهي اليومي إذا اتبعت النصائح التالية.
- عند تسخين الماء، استخدم فقط الكمية التي تحتاجها.
- إذا كان ذلك ممكنًا، ضع الأغذية دائمًا على أواني الطهي.

- ضع أواني الطهي مباشرةً في وسط منطقة الطهي.
- استخدم الحرارة المتبقية للحفاظ على الطعام دافئًا أو لإذابته.

13. المخاوف البيئية

أعد تدوير المواد التي تحمل الرمز . ضع الأغلفة في حاوية مناسبة لإعادة التدوير. ساعد في حماية البيئة والصحة الإنسانية وقم بإعادة تصنيع مخلفات الأجهزة الإلكترونية والكهربائية. لا تتخلص من الأجهزة التي تحمل رمز  مع غيرها من المخلفات المنزلية

الأخرى. ومن ثم قم بإعادة المنتج إلى الجهة المسؤولة عن إعادة التصنيع بمنطقتك أو اتصل بالمجلس المحلي التابع له.

electrolux.com

701136435-A-262025



CE